

Definición de Términos

PV	: Punto Valor, para la calificación y el estatus.
SV	: Valor de Venta, para el cómputo de Bono e Incentivo.
Valor de Punto Personal (PPV) / Valor de Venta Personal (PSV)	: Total de PV/SV generado de todas las facturas personales transactadas en un (PSV) mes.
Punto Valor Grupal Personal (PGPV) / Valor de Venta Grupal Personal (PGSV)	: Total de PV/SV generado en un mes por todos los distribuidores de líneas inferiores dentro de un grupo personal (ej. excluyendo los QSA disidentes) y su propio PPV/PSV.
Punto Valor Grupal Diamante (DGPV) / Valor de Venta Grupal Diamante (DGSV)	: Total de PV/SV generado en un mes por todos los distribuidores de líneas inferiores dentro de su grupo diamante. (ej. excluyendo los QSA disidentes) y su propio PPV/PSV.
Agente Estrella Calificado (QSA)	: Cualquier SA quien haya mantenido 30 PPV y 100 PGPV en un mes.
Estrella Diamante Calificada (QSD)	: Cualquier Diamante calificado en recibir 37% del Bono de Grupo Estrella.
Persona Calificada de Viaje de Formación	: Cualquier SA y superior quien haya alcanzado el Cuota de Puntos de Incentivos para Viaje de Formación (TSIP) establecida del año.

Introducción a la Remuneración

1) Ganancia al Menudeo	15% - 25%
2) Bono (71%) y Incentivo en Efectivo (PEN6,300)	
a) Bono Grupal	6% - 21%
b) Bono Estrella Grupal	25% - 37%
c) Bono de Desarrollo	15%
d) Ingreso Compartido Internacional	2%
e) Bono de Dirigentes	15%
f) Incentivo para Viaje de Formación	2%
g) Incentivo de Teléfono Celular en Efectivo (una sola vez)	PEN900
h) Incentivo de Viaje al Extranjero en Efectivo (una sola vez)	PEN5,400

Estatus

Estatus	Condición
Distribuidor	Costo de Membresía, Mayores de 18 años + un patrocinador
Agente Estrella (SA)	Haber alcanzado 1,800PV en la Venta Grupal
Estrella Rubí (SR)	Patrocinar 3 Agentes Estrella (SA) de la Primera Generación
Estrella Diamante (SD)	Patrocinar 6 Agentes Estrella (SA) de la Primera Generación + 37% de Bono de Estrella Grupal
Estrella Diamante Executiva (ESD)	Estrella Diamante quien haya patrocinado 1 Estrella Diamante*
Estrella Diamante Superior (SSD)	Estrella Diamante quien haya patrocinado 2 Estrella Diamante*
Estrella Diamante Superior Executiva (ESSD)	Estrella Diamante quien haya patrocinado 3 Estrella Diamante*
Diamante Doble (DD)	Estrella Diamante quien haya patrocinado 4 Estrella Diamante*
Diamante Doble Executiva (EDD)	Estrella Diamante quien haya patrocinado 5 Estrella Diamante*
Diamante Triple (TD)	Estrella Diamante quien haya patrocinado 6 Estrella Diamante*
Diamante Triple Executiva (ETD)	Estrella Diamante quien haya patrocinado 7 Estrella Diamante*
Diamante Oro (GD)	Estrella Diamante quien haya patrocinado 8 Estrella Diamante*
Diamante Oro Executiva (EGD)	Estrella Diamante quien haya patrocinado 9 Estrella Diamante*
Diamante Corona (CD)	Estrella Diamante quien haya patrocinado 10 Estrella Diamante*
Diamante Corona Executiva (ECD)	Estrella Diamante quien haya patrocinado 11 Estrella Diamante*
Diamante Corona Superior (SCD)	Estrella Diamante quien haya patrocinado 12 Estrella Diamante*
Diamante Corona Superior Executiva (ESCD)	Estrella Diamante quien haya patrocinado 13 Estrella Diamante*
Diamante Corona Doble (DCD)	Estrella Diamante quien haya patrocinado 14 Estrella Diamante*
Diamante Corona Doble Executiva (EDCD)	Estrella Diamante quien haya patrocinado 15 Estrella Diamante*
Diamante Corona Triple (TCD)	Estrella Diamante quien haya patrocinado 16 Estrella Diamante*
Diamante Corona Triple Executiva (ETCD)	Estrella Diamante quien haya patrocinado 17 Estrella Diamante*
Diamante Corona Oro (GCD)	Estrella Diamante quien haya patrocinado 18 Estrella Diamante*
Diamante Corona Oro Executiva (EGCD)	Estrella Diamante quien haya patrocinado 19 Estrella Diamante*
Embajador Corona (CA)	Estrella Diamante quien haya patrocinado 20 Estrella Diamante*

* Según la dinámica de compresión.

Remuneración en el Plan de Mercadotecnia de DXN

1. Ganancia al Menudeo (15% - 25%)

La venta de productos de DXN a no-miembro de DXN es considerado como Ganancia Directa de distribuidores. La Ganancia al Menudeo es la diferencia entre el precio del distribuidor y el precio al menudeo.

2. Bono Grupal (6% - 21%)

Se necesita mantener 30 PPV por mes para poder calificar el Bono Grupal.

PV Grupal Acumulado	Bono
1,800 y más	21% *
1,300	18%
800	15%
400	12%
120	9%
30	6%

* Si un Agente Estrella (21%) mantiene 30 PPV y 100 PGPV **, la persona será un Agente Estrella Calificado (25%).

3. Bono de Estrella Grupal (25% - 37%)

*Para poder calificar el Bono de Estrella Grupal, se necesitase un SA y mantener 30 PPV y 100 PGPV** (QSA).*

No. de SA (1raGeneración)	Cantidad de Línea SA Calificada	DGPV	Bono
6	-	2,000	37%
	4	1,000 #	
5	-	1,200	35%
	4	800 #	
4	4	-	33%
3	3	-	31%
2	2	-	29%
1	1	-	27%
0	0	-	25%

** El PGPV es inclusivo de PV personal (ej. 30 PPV + 70 PV grupal no-QSA)

Para SSD y superior, si el número de QSD es más que uno, entonces el DGPV puede pedir prestado a uno de los QSD y el número de QSD será reducido de uno.

4. Bono de Desarrollo (15%)

Para calificar el Bono de Desarrollo se necesita un estatus de SA y haber mantenido 30 PPV y 100 PGPV ** (QSA).

Nivel de SA Calificado	Bono
1 ^{er} Nivel	5%
2 ^{do} Nivel	4%
3 ^{er} Nivel	3%
4 ^{to} Nivel	2%
5 ^{to} Nivel	1%

** El PGPV es inclusivo de PV personal (ej. 30 PPV + 70 PV grupal no-QSA).

5. Ingreso Compartido Internacional (2%)

Para calificar el Ingreso Compartido Internacional (IPS) se necesita un estatus de Estrella Diamante (QSD).

Fondo de IPS = La Vental General de la Compañía en SV X 2%

Su derecho al IPS

$$= \text{Fondo de IPS} \times \frac{\text{Su Punto IPS del mes}}{\text{Total de Punto IPS para todos los Estrella Diamante y superior}}$$

• Cómputo de sus Puntos IPS:

Nivel de SD Calificado	IPS Punto			
Personal			DGSV	X 100%
QSD de 1 ^{er} Nivel (L1)	+	L1	DGSV	X 50%
QSD de 2 ^{do} Nivel (L2)	+	L2	DGSV	X 40%
QSD de 3 ^{er} Nivel (L3)	+	L3	DGSV	X 30%
QSD de 4 ^{to} Nivel (L4)	+	L4	DGSV	X 20%
QSD de 5 ^{to} Nivel (L5)	+	L5	DGSV	X 10%

6. Bono del Líder (15%)

Para ser calificado el Bono de Dirigentes, Ud. debe ser un Estrella Diamante Calificado (QSD).

No. de Líneas Inferiores SD Calificadas	1	2	3	4	5	6	7	8	9	10
DGSV del QSD de 1er Nivel	5%	5%	5%	5%	5%	5%	5%	5%	5%	5%
DGSV del QSD de 2do Nivel e inferior (hasta el 1er nivel de la próxima persona calificada)	-	3%	4.8%	5.8%	6.5%	7.1%	7.6%	8%	8.3%	8.5%
DGSV Mínimo para garantizar líneas superiores ('000)	3	6	9	12	12	12	12	12	12	12

No. de Líneas Inferiores SD Calificadas	11	12	13	14	15	16	17	18	19	20
DGSV del QSD de 1er Nivel	5%	5%	5%	5%	5%	5%	5%	5%	5%	5%
DGSV del QSD de 2do Nivel e inferior (hasta el 1er nivel de la próxima persona calificada)	8.7%	8.9%	9.1%	9.3%	9.5%	9.6%	9.7%	9.8%	9.9%	10%
DGSV Mínimo para garantizar líneas superiores ('000)	12	12	12	12	12	12	12	12	12	12

7. Incentivo para Viaje de Formación (2%)

Este Incentivo para Viaje de Formación (TSI) debe ser utilizado solamente por la persona calificada para el viaje de Formación organizado por la Compañía. Cuyo incentivo no será intercambiable por efectivos ni será transferible.

La persona calificada puede reclamar el Viaje de Formación (TSI) hasta un máximo de 2 tarifas, si se trata de una persona casada.

$$\text{Fondo de Incentivo de Viaje de Formación} = \text{Venta Anual de la Compañía en SV} \times 2\%$$

- Para ser compartido de la siguiente manera:

50% del Fondo de Incentivo de Viaje de Formación (TSIF) para ser compartido entre todas
i) las Agente Estrella y superior quienes hayan calificado para la CUOTA DE TSIP ANUAL.

50% del Fondo de Viaje de Formación (TSIF) para ser compartido entre todos las Estrella
ii) Diamante y superior quienes hayan calificado la CUOTA DE TSIP ANUAL.

- a) Incentivo de Viaje de Formación para SA Calificado (TSI_{SA})

$$\text{TSI}_{SA} = 50\% \times \text{TSIF} \times \frac{\text{TSIP}^* \text{ Acumulado para un SA Calificado}}{\text{TSIP Total Acumulado para todos los SA Calificados}}$$

* El Punto de Incentivo de Viaje de Formación (TSIP) será calculado mensualmente basado en el siguiente fórmula y para ser calculado durante un año:

Nivel de SA Calificado	Punto de Incentivo de Viaje de Formación Mensual (TSIP)			
Personal			PGSV	X 100%
QSA de 1 ^{er} Nivel (L1)	+	L1	PGSV	X 50%
QSA de 2 ^{do} Nivel (L2)	+	L2	PGSV	X 40%
QSA de 3 ^{er} Nivel (L3)	+	L3	PGSV	X 30%
QSA de 4 ^{to} Nivel (L4)	+	L4	PGSV	X 20%
QSA de 5 ^{to} Nivel (L5)	+	L5	PGSV	X 10%

- b) Incentivo de Viaje de Formación para SD Calificado (TSI_{SD})

$$\text{TSI}_{SD} = 50\% \times \text{TSIF} \times \frac{\text{TSIP}^* \text{ Acumulado para un SD Calificado}}{\text{TSIP Total Acumulado para todos los SD Calificados}}$$

* El Punto de Incentivo de Viaje de Formación (TSIP) será calculado mensualmente basado en el siguiente fórmula y para ser acumulado durante un año:

Nivel de SD Calificado	Punto de Incentivo de Viaje de Formación Mensual (TSIP)			
Personal			DGSV	X 100%
QSD de 1 ^{er} Nivel (L1)	+	L1	DGSV	X 50%
QSD de 2 ^{do} Nivel (L2)	+	L2	DGSV	X 40%
QSD de 3 ^{er} Nivel (L3)	+	L3	DGSV	X 30%
QSD de 4 ^{to} Nivel (L4)	+	L4	DGSV	X 20%
QSD de 5 ^{to} Nivel (L5)	+	L5	DGSV	X 10%

8. Incentivo de Teléfono Celular en Efectivo (PEN900) – Una Sola Vez

Cuando Ud. tenga 3 SA directos quienes hayan alcanzado 2,400 GPV Cumulativo. Ud. también tendrá el derecho de recibir el Incentivo de Teléfono Celular en Efectivo de un valor de PEN900 (Una Sola Vez).

* Solamente las líneas inferiores válidas y patrocinadas personalmente serán contadas.

9. Incentivo de Viaje al Extranjero en Efectivo (PEN5,400) – Una Sola Vez

Cuando Ud. tenga 5 líneas inferiores quienes hayan recibido el Incentivo de Teléfono Celular en Efectivo, Ud. tendrá el derecho de recibir el Incentivo de Viaje al Extranjero en Efectivo de un valor de PEN5,400 (Una Sola Vez).

* Solamente las líneas inferiores válidas y patrocinadas personalmente serán contadas.

Explicación sobre el Plan de Recompensa de Mercadotecnia de DXN

1. Ganancia al Menudeo (15% - 25%)

La ganancia directa de los distribuidores es cuando venden productos de DXN a no-miembros de DXN. La ganancia al menudeo es la diferencia entre el precio de distribuidor y el precio de menudeo.

Ejemplo:

Si Ud. vende un producto de DXN a un no-miembro de DXN, Ud. recibirá la siguiente ganancia al menudeo:

Un Productos de DXN	
Precio de Distribuidor	PEN100
Precio al Menudeo	PEN120

Entonces,

Precio al Menudeo – Precio de Distribuidor = Ganancia al Menudeo

PEN120 – PEN100 = PEN20

SU ganancia al menudeo es de PEN20 (20% del precio de distribuidor)

Mínimo PV Personal Mensual requerido para recibir bonos (30PV).

* Ejemplo

Productos	PV	SV
Product A	15	46.5
Product B	22	63.8
Product C	65	195.0
TOTAL	<u>102</u>	<u>305.3</u>

"Los ejemplos dados en esta página son hipotéticos y no tienen la intención de explicar los mecanismos de este Plan de Compensación y los diferentes tipos de bonos. Cualquier ejemplo que se encuentre en esta página no servirá el propósito de reclamación de ganancia, tampoco garantiza la ganancia o el potencial de ganancia. La ganancia actual será influenciada por varios factores."

* Haga de cuenta que 1PV = 3SV para todos los siguientes cálculos de Bonos e Incentivos.

2. Bono Grupal (6% - 21%)

Caso 1

Si en el primer mes Ud. ha adquirido 40PV y ha patrocinado 3 distribuidores nuevos con 200PV cada uno:

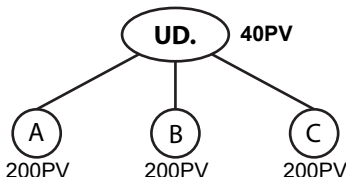

$$\begin{aligned} \text{PV/SV Personal (PPV/PSV)} &= 40\text{PV}/120\text{SV} \\ \text{PV/SV Grupal Personal (PGPV/PGSV)} &= 640\text{PV}/1,920\text{SV} \end{aligned}$$

$$\begin{aligned} \text{Su Bono Grupal} &= (1,920\text{SV} \times 12\%) - (600\text{SV} \times 9\%) \\ &\quad - (600\text{SV} \times 9\%) - (600\text{SV} \times 9\%) \\ &= \text{PEN}230.40 - \text{PEN}54 - \text{PEN}54 - \text{PEN}54 \\ &= \underline{\text{PEN}68.40} \end{aligned}$$

Entonces:

Su Bono Grupal es de PEN68.40 y el Bono Grupal para A,B y C es de PEN54 cada uno.

Caso 2

Si Ud. ha adquirido 24PV y cada una de sus líneas inferiores adquieren 200PV;

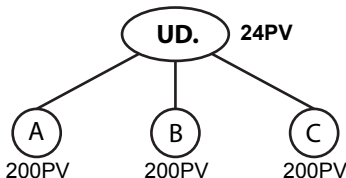

$$\begin{aligned} \text{PV Personal (PPV)} &= 24\text{PV} \\ \text{PV Grupal Personal (PGPV)} &= 624\text{PV} \end{aligned}$$

Ud. no calificará para recibir cualquier bono porque su PV Personal es menor de 30PPV. Para calificar el Bono Grupal, Ud. necesita tener un mínimo de 30PPV.

"Los ejemplos dados en esta página son hipotéticos y no tienen la intención de explicar los mecanismos de este Plan de Compensación y los diferentes tipos de bonos. Cualquier ejemplo que se encuentre en esta página no servirá el propósito de reclamación de ganancia, tampoco garantiza la ganancia o el potencial de ganancia. La ganancia actual será influenciada por varios factores."

3. Bono Estrella Grupal (25% - 37%)

Caso 1

Si UD. es un Estrella Rubí (SR) y ha patrocinado 3 Agentes Estrella (SA) y 2 distribuidores;

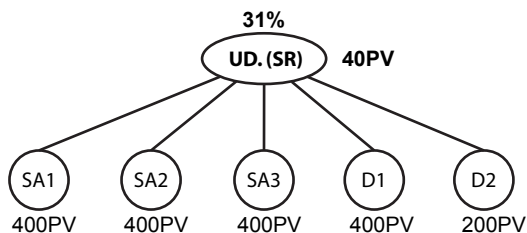

$$\begin{aligned} \text{PV/SV Personal (PPV/PSV)} &= 40\text{PV}/120\text{SV} \\ \text{PV/SV Grupal Personal (PGPV/PGSV)} &= 640\text{PV}/1,920\text{SV} \end{aligned}$$

$$\begin{aligned} \text{Su Bono Estrella Grupal} &= (5,520\text{SV} \times 31\%) - (1,200\text{SV} \times 25\%) \\ &- (1,200\text{SV} \times 25\%) - (1,200\text{SV} \times 25\%) \\ &- (1,200\text{SV} \times 12\%) - (600\text{SV} \times 9\%) \\ &= \text{PEN}1,711.20 - \text{PEN}300 - \text{PEN}300 \\ &- \text{PEN}300 - \text{PEN}144 - \text{PEN}54 \\ &= \underline{\underline{\text{PEN}613.20}} \end{aligned}$$

Entonces:

Su Bono Grupo Estrella es de PEN613.20

SA1, SA2 y SA3 recibirán PEN300 cada uno.

El Bono Grupal para D1 es de PEN144 y PEN54 para D2.

"Los ejemplos dados en esta página son hipotéticos y no tienen la intención de explicar los mecanismos de este Plan de Compensación y los diferentes tipos de bonos. Cualquier ejemplo que se encuentre en esta página no servirá el propósito de reclamación de ganancia, tampoco garantiza la ganancia o el potencial de ganancia. La ganancia actual será influenciada por varios factores."

Caso 2

If Si UD. es un Estrella Diamante con **6 SA** (1ra Generación), 40 PPV y 160 PGPV.
 Al mismo tiempo, Ud. tiene líneas inferiores de estatus Estrella Rubí (SR) y Agente Estrella (SA) con al menos 40PPV.

El Bono de Estrella Grupal (%) que UD. y sus líneas inferiores recibirán es lo siguiente:

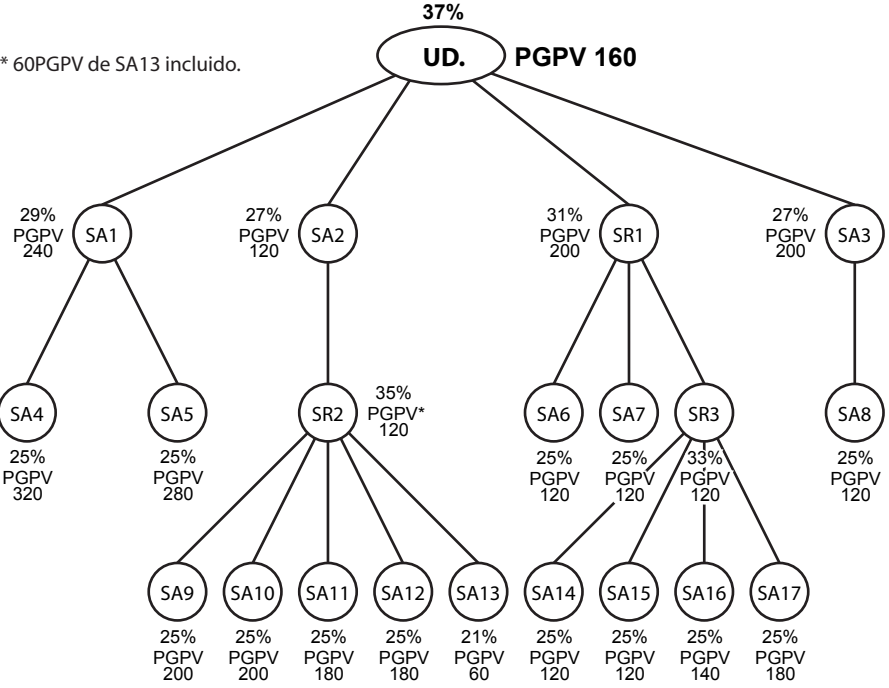

Bono Estrella Grupal (%)

	Estatus	No de Líneas Inferiores de SA	PPV	PGPV	DGPV	Bono de SGB (%)
UD.	SD	4	40	160	3,440	37%
SA1	SA	2	40	240		29%
SA2	SA	1	40	120		27%
SR1	SR	3	40	200	1,120	31%
SR2	SR	4	40	120	880	35%
SR3	SR	4	40	120	680	33%
SA4	SA	0	40	320		25%
SA13	SA	0	40	60		21%

"Los ejemplos dados en esta página son hipotéticos y no tienen la intención de explicar los mecanismos de este Plan de Compensación y los diferentes tipos de bonos. Cualquier ejemplo que se encuentre en esta página no servirán el propósito de reclamación de ganancia, tampoco garantiza la ganancia o el potencial de ganancia. La ganancia actual será influenciada por varios factores"

Caso 3

Si UD. es un Estrella Rubí con **5 SA** (1era Generación), 40PPV y 200PGPV.
 Al mismo tiempo, UD. tiene líneas inferiores de estatus Estrella Rubí (SR) y Agente Estrella (SA).
 Algunos SR o SA son inactivos (ej. SA1, SA2, SA5 & SR).

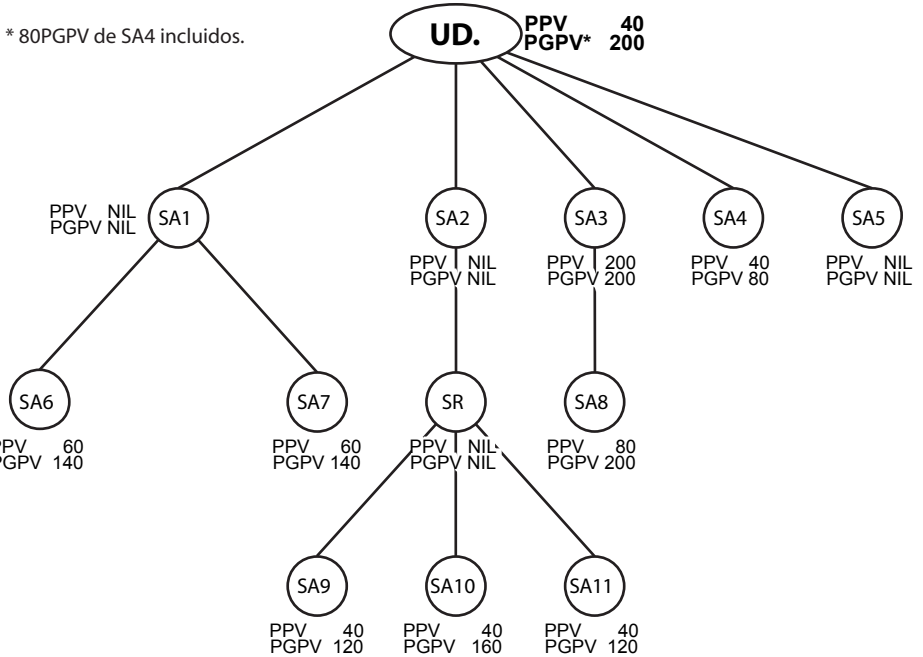

Entonces UD. recibirá el 35% del Bono Estrella Grupal por más que Ud. tenga 3 líneas inferiores SA solamente. Esto se debe a que UD. tiene 5 SA (1era Generación) y ha adquirido 1,280DGPV.

"Los ejemplos dados en esta página son hipotéticos y no tienen la intención de explicar los mecanismos de este Plan de Compensación y los diferentes tipos de bonos. Cualquier ejemplo que se encuentre en esta página no servirá el propósito de reclamación de ganancia, tampoco garantiza la ganancia o el potencial de ganancia. La ganancia actual será influenciada por varios factores".

4. Bono de Desarrollo (15%)

Caso 1

El Bono de Desarrollo, si UD. es un Estrella Rubi (SR) y tiene líneas inferiores de la manera siguiente:

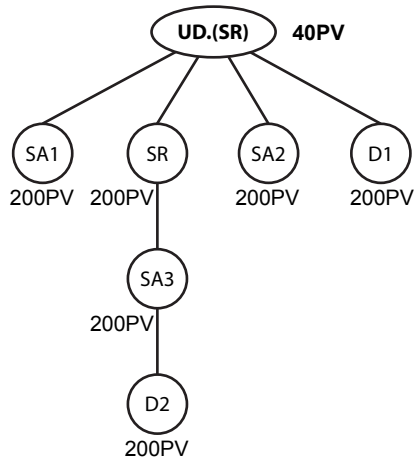

$$\begin{aligned} \text{PV/SV Personal (PPV/PSV)} &= 40\text{PV}/120\text{SV} \\ \text{PV/SV Personal Grupal (PGPV/PGSV)} &= 240\text{PV}/720\text{SV} \end{aligned}$$

$$\begin{aligned} \text{SU Bono de Desarrollo} &= (1,800\text{SV} \times 5\%) + (1,200\text{SV} \times 4\%) \\ &= \text{PEN}90 + \text{PEN}48 \\ &= \underline{\underline{\text{PEN}138}} \end{aligned}$$

Entonces:

SU Bono de Desarrollo es de PEN138.

"Los ejemplos dados en esta página son hipotéticos y no tienen la intención de explicar los mecanismos de este Plan de Compensación y los diferentes tipos de bonos. Cualquier ejemplo que se encuentre en esta página no servirá el propósito de reclamación de ganancia, tampoco garantiza la ganancia o el potencial de ganancia. La ganancia actual será influenciada por varios factores".

Caso 2

Para el Bono de Desarrollo, si UD. es un Estrella Rubí (SR) y tiene líneas inferiores de la siguiente manera:

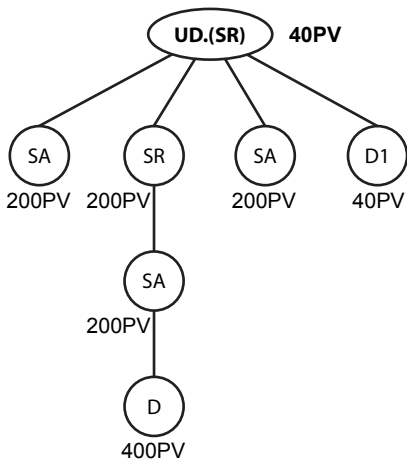

PV Personal (PPV) = 40PV
PV Grupal Personal (PGPV) = 80PV

UD. no será calificado para el bono de desarrollo porque su PV Personal Grupal no supera 100PV.

"Los ejemplos dados en esta página son hipotéticos y no tienen la intención de explicar los mecanismos de este Plan de Compensación y los diferentes tipos de bonos. Cualquier ejemplo que se encuentre en esta página no servirá el propósito de reclamación de ganancia, tampoco garantiza la ganancia o el potencial de ganancia. La ganancia actual será influenciada por varios factores."

5. Ingreso Compartido Internacional (2%)

EJEMPLO

UD. es un Estrella Diamante Superior (SSD) y tiene líneas inferiores de Estrella Diamante (SD) y superior.

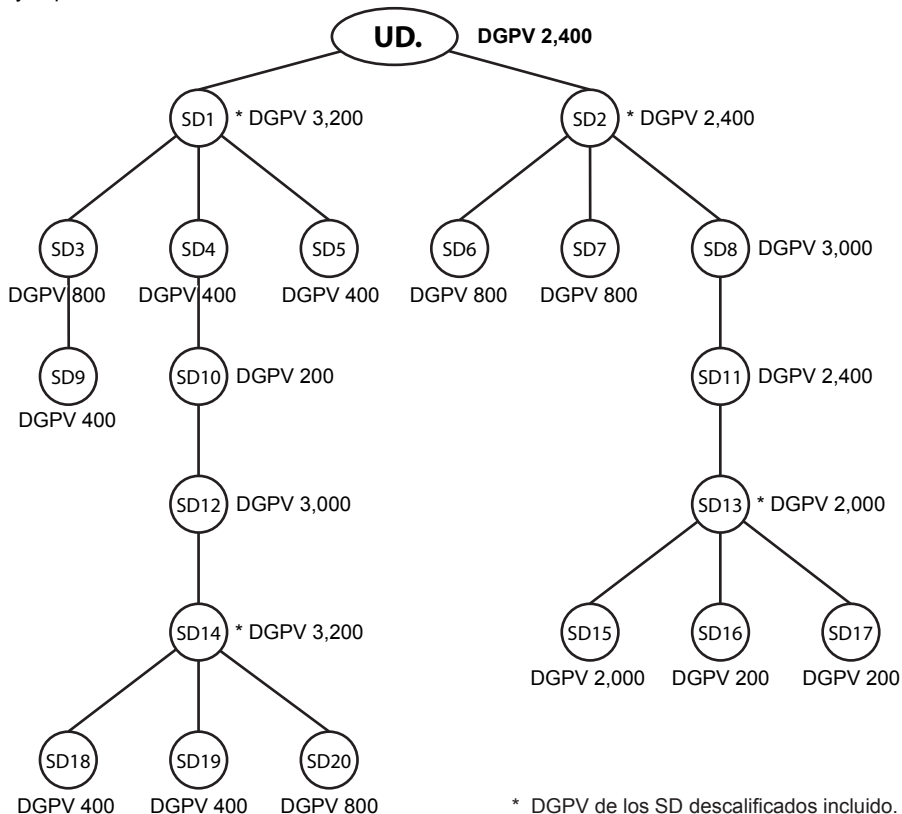

SD descalificado : SD: SD3, SD4, SD5, SD6, SD7, SD9, SD10, SD16, SD17, SD18, SD19 & SD20

SD calificado : UD., SD1, SD2, SD8, SD11, SD12, SD13, SD14 & SD15

Suposiciones:

- i) 1 PV equivale a 3 SV.
- ii) Hay 68 Estrella Diamante y superior en la compañía y el Total de Punto IPS es de 600,000 puntos.
- iii) La venta total de la compañía de ese mes en particular es de 2,500,000 SV.

"Los ejemplos dados en esta página son hipotéticos y no tienen la intención de explicar los mecanismos de este Plan de Compensación y los diferentes tipos de bonos. Cualquier ejemplo que se encuentre en esta página no servirán el propósito de reclamación de ganancia, tampoco garantiza la ganancia o el potencial de ganancia. La ganancia actual será influenciada por varios factores."

Punto IPS para UD.:

	DGSV			Puntos IPS
UD.	7,200	X	100%	= 7,200
1 ^{er} Nivel: SD1 + SD2	16,800	X	50%	= 8,400
2 ^{do} Nivel: SD12 + SD8	18,000	X	40%	= 7,200
3 ^{er} Nivel: SD14 + SD11	16,800	X	30%	= 5,040
4 ^{to} Nivel: SD13	6,000	X	20%	= 1,200
5 ^{to} Nivel: SD15	6,000	X	10%	= 600
SU Total de Punto IPS				<u>29,640</u>

Entonces:

SU Ingreso Compartido Internacional

$$= 2\% \times 2,500,000\text{SV} \times \frac{29,640 \text{ puntos}}{600,000 \text{ puntos}}$$

$$= \underline{\underline{\text{PEN}2,470}}$$

"Los ejemplos dados en esta página son hipotéticos y no tienen la intención de explicar los mecanismos de este Plan de Compensación y los diferentes tipos de bonos. Cualquier ejemplo que se encuentre en esta página no servirá el propósito de reclamación de ganancia, tampoco garantiza la ganancia o el potencial de ganancia. La ganancia actual será influenciada por varios factores."

6. Bono de Dirigentes (15%)

Caso 1

UD. es un Estrella Diamante Superior (SSD) y ha calificado para el 37% del Bono Estrella Grupal. Cada Círculo (de A1 a C6) representa un SD y superior. Todos los SD han calificado el 37% del Bono Grupal.

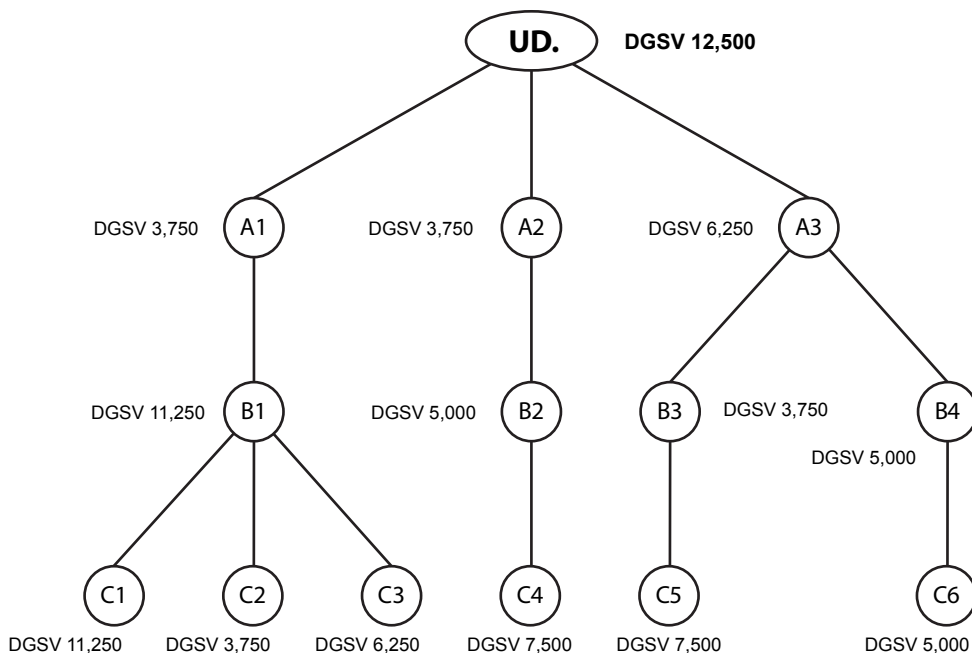

SU. Bono de Dirigentes:

$$\text{SD de 1er Nivel calificado:} \quad = \quad 13,750\text{SV} \quad \times \quad 5.0\% \quad = \text{PEN } 687.50$$

$$A1 + A2 + A3$$

$$\text{SD de 2do Nivel e inferior calificado:} \quad = \quad 53,750\text{SV} \quad \times \quad 4.8\% \quad = \text{PEN}2,850.00$$

$$B1 + C1 + C2 + C3 + B2 + C4 + B3 + B4 \quad = \quad 12,500\text{SV} \quad \times \quad 1.8\% \quad = \text{PEN } 225.00$$

$$C5 + C6$$

PEN3,492.50

SU Bono de Dirigentes

"Los ejemplos dados en esta página son hipotéticos y no tienen la intención de explicar los mecanismos de este Plan de Compensación y los diferentes tipos de bonos. Cualquier ejemplo que se encuentre en esta página no servirán el propósito de reclamación de ganancia, tampoco garantiza la ganancia o el potencial de ganancia. La ganancia actual será influenciada por varios factores."

Caso 2

UD. es un Diamante Doble (DD) y ha calificado para el 37% del Bono Estrella Grupal.

Cada Círculo (de A1 a C6) representa un SD y superior.

Todos los SD han calificado para el 37% del Bono Estrella Grupal con la excepción de A1, A2, A5, & B5.

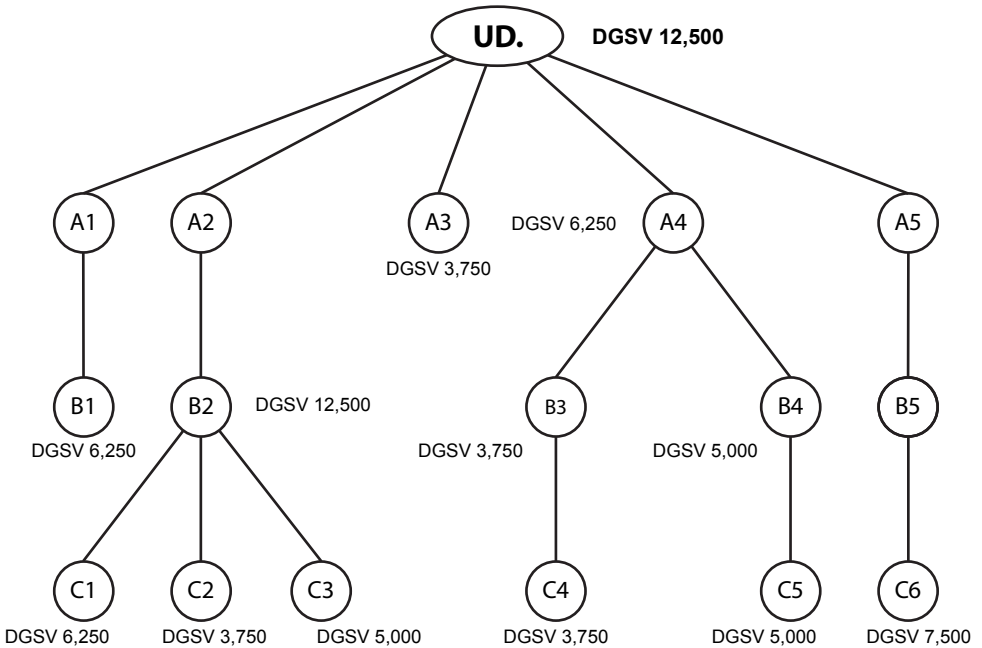

SU Bono de Dirigentes:

SD de 1er Nivel calificado:

$$B1 + B2 + A3 + A4 + C6 = 36,250SV \times 5.0\% = PEN1,812.50$$

SD de 2do Nivel e inferior calificado:

$$C1 + C2 + C3 + B3 + B4 = 23,750SV \times 6.5\% = PEN1,543.75$$

$$C4 + C5 = 8,750SV \times 3.5\% = PEN 306.25$$

SU Bono de Dirigentes

PEN3,662.50

"Los ejemplos dados en esta página son hipotéticos y no tienen la intención de explicar los mecanismos de este Plan de Compensación y los diferentes tipos de bonos. Cualquier ejemplo que se encuentre en esta página no servirá el propósito de reclamación de ganancia, tampoco garantiza la ganancia o el potencial de ganancia. La ganancia actual será influenciada por varios factores."

Caso 3

UD. es un Diamante Doble (DD) y ha calificado para el 37% del Bono Estrella Grupal.

Cada Círculo (de A1 a C6) representa un SD y superior.

Todos los SD han calificados para el 37% del Bono Estrella Grupal con la excepción de A1, A2, A5, & B5.

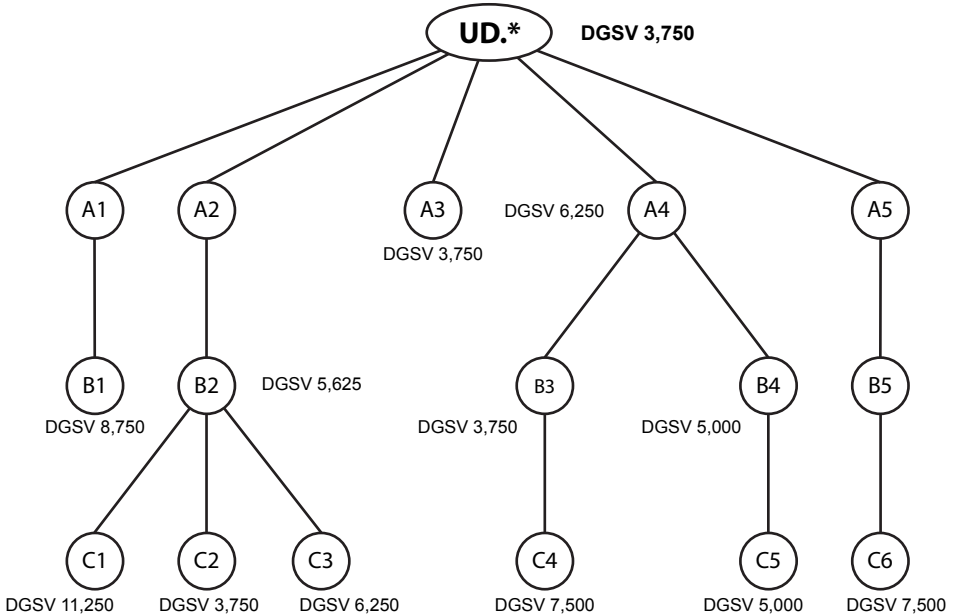

SU Bono de Dirigentes:

SD de 1er Nivel calificado:

B1 + B2 + A3 + A4 + C6

31,875SV

Agregue: la garantía de línea inferior (B2)

3,375SV

Reste: la garantía de línea superior (UD.)

(8,250SV)

27,000SV

X 5.0% =

PEN 1,350.00

SD de 2do Nivel e inferior calificado:

C1 + C2 + C3 + B3 + B4

30,000SV

Reste: la garantía de línea superior (B2)

(3,375SV)

26,625SV

X 6.5% =

PEN 1,730.62

C4 + C5

12,500SV

X 3.5% =

PEN 437.50

SU Bono de Dirigentes

PEN 3,518.12

* UD. necesita dar 12,000 DGSV a su línea superior.

* B2 necesita dar 9,000 DGSV a la línea superior.

"Los ejemplos dados en esta página son hipotéticos y no tienen la intención de explicar los mecanismos de este Plan de Compensación y los diferentes tipos de bonos. Cualquier ejemplo que se encuentre en esta página no servirá el propósito de reclamación de ganancia, tampoco garantiza la ganancia o el potencial de ganancia. La ganancia actual será influenciada por varios factores."

Caso 4

UD. es un Embajador Corona (CA) y tiene 20 Embajador Corona (CA) de primera generación. Cada uno de los CA también tienen 20 CA de primera generación (SU Segunda generación). Cada CA ha alcanzado 12,500 DGSV.

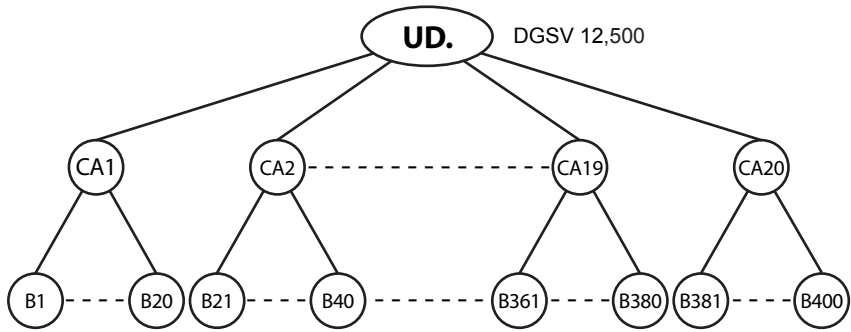

Entonces:

Su Bono de Dirigentes

SD Calificado de 1er Nivel: 12,500 DGSV X 20 X 5%	=	PEN 12,500
SD Calificado de 2do Nivel: 12,500 DGSV X 400 X 10%	=	PEN500,000
		PEN512,500

"Los ejemplos dados en esta página son hipotéticos y no tienen la intención de explicar los mecanismos de este Plan de Compensación y los diferentes tipos de bonos. Cualquier ejemplo que se encuentre en esta página no servirán el propósito de reclamación de ganancia, tampoco garantiza la ganancia o el potencial de ganancia. La ganancia actual será influenciada por varios factores".

7. Incentivo de Teléfono Celular en Efectivo (Una sola Vez)

EJEMPLO

Una vez que Ud. haya patrocinado 3 SA inmediatos quienes hayan alcanzado 2,400 GPV acumulado.

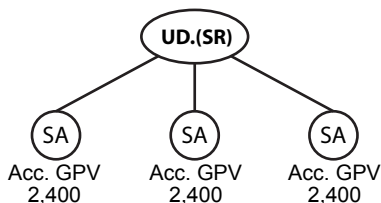

UD. esta calificado en recibir el Incentivo de Teléfono Celular en Efectivo (una sola vez) de PEN900.

8. Incentivo de Viaje al Extranjero en Efectivo (Una Sola Vez)

EJEMPLO

Una vez que Ud. haya patrocinado 5 líneas inferiores inmediatos quienes hayan recibido el Incentivo de Teléfono Celular en Efectivo, Ud. será calificado en recibir el Incentivo de Viaje al Extranjero en Efectivo (una sola vez)

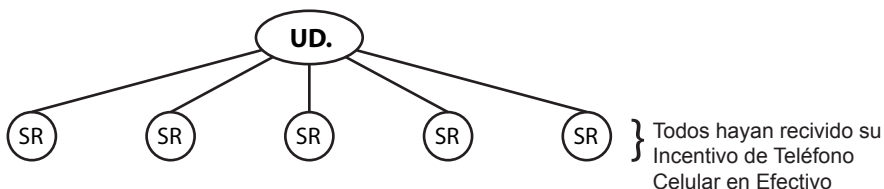

Entonces:

Una vez que UD. haya completado los requisitos, UD. será calificado en recibir el Incentivo de Viaje al Extranjero en Efectivo de PEN5,400.

"Los ejemplos dados en esta página son hipotéticos y no tienen la intención de explicar los mecanismos de este Plan de Compensación y los diferentes tipos de bonos. Cualquier ejemplo que se encuentre en esta página no servirá el propósito de reclamación de ganancia, tampoco garantiza la ganancia o el potencial de ganancia. La ganancia actual será influenciada por varios factores."

Como lograr el Estatus de un Estrella Diamante dentro de 5 meses

Suposiciones:

- La Venta Personal de cada distribuidor es de 40PPV por mes.
- Cada distribuidor patrocina 3 nuevos distribuidores cada mes.
- 1 PV = 3 SV

1er Mes

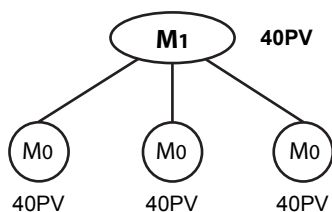

Su estatus: Distribuidor - 160PGPV (9%)

PVSV Personal (PPV/PSV)	=	40PV/120SV
PV/SV Personal Grupal (PGPV/PGSV)	=	160PV/480SV
PGPV Acumulado	=	160PV

Su Ingreso de Bonos		
Bono Grupal	= 480SV X 9%	= PEN43.20
Menos: Bono de líneas inferiores	= (3 X 120SV X 6%)	= (PEN21.60)
SU Ingreso de Bonos		<u><u>PEN21.60</u></u>

"Los ejemplos de "Como Lograr el Estatus de Estrella Diamante en 5 Meses" sirven como ilustraciones solamente y no deben ser interpretados de tal manera que dé ilusión que lograr tal estatus sea fácil. Los resultados de cada persona pueden variar".

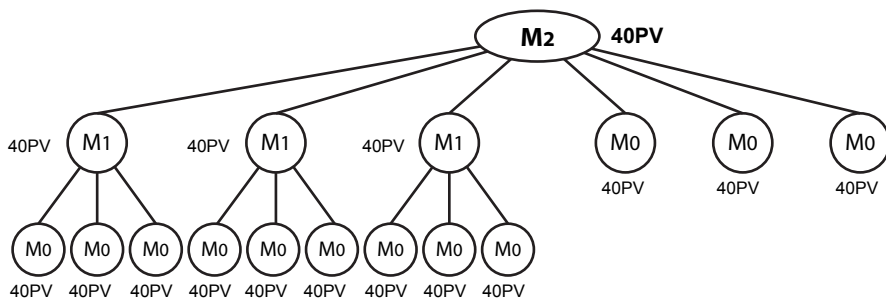

Su estatus: Distribuidor - 800 PGPV Acumulados (15%)

PV/SV Personal (PPV/PSV)	=	40PV/120SV
PV/SV Personal Grupal (PGPV/PGSV)	=	640PV/1,920SV
PGPV Acumulado b/f	=	160PV
PGPV Acumulado c/f	=	800PV

Su Ingreso de Bonos

Bono Grupal	=	1,920SV X 15%	=	PEN288.00
Menos: Bono de Líneas Inferior	=	(480SV X 9% X 3)	=	(PEN151.20)
		+ (120SV X 6% X 3)	=	

SU Ingreso de Bono PEN136.80

"Los ejemplos de "Como Lograr el Estatus de Estrella Diamante en 5 Meses" sirven como ilustraciones solamente y no deben ser interpretados de tal manera que dé ilusión que lograr tal estatus sea fácil. Los resultados de cada persona pueden variar".

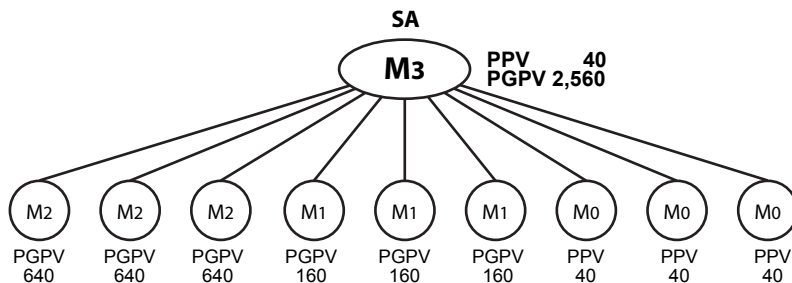

Felicitaciones! Ud. ha logrado 1,800 PGPV Acumulados y Ud. es un Agente Estrella ahora.

PV/SV Personal (PPV/PSV)	=	40PV/120SV
PV/SV Personal Grupal (PGPV/PGSV)	=	2,560PV/7,680SV
PGPV Acumulado b/f	=	800PV
PGPV Acumulado c/f	=	3,360PV

Su Ingreso de Bonos			
Bono Grupal	=	7,680SV X 25%	= PEN1,920.00
Menos: Bono de Líneas Inferior	=	(1,920SV X 15% X 3)	
		+ (480SV X 9% X 3)	
		+ (120SV X 6% X 3) =	(PEN1,015.20)
SU Ingreso de Bono			<u>PEN 904.80</u>

"Los ejemplos de "Como Lograr el Estatus de Estrella Diamante en 5 Meses" sirven como ilustraciones solamente y no deben ser interpretados de tal manera que dé ilusión que lograr tal estatus sea fácil. Los resultados de cada persona pueden variar".

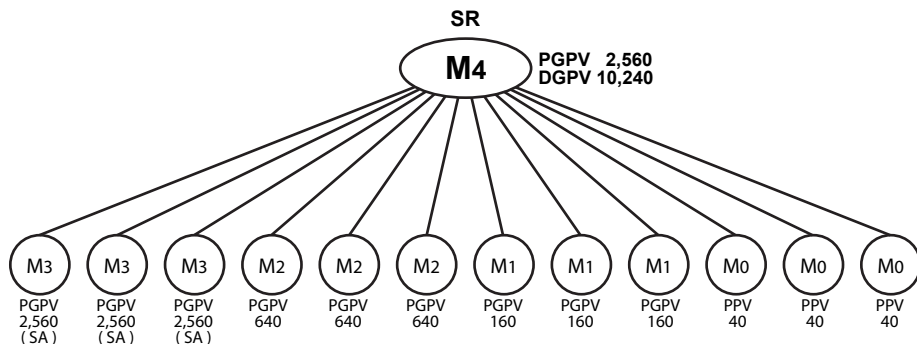

Felicitaciones! Ud. ha patrocinado 3 Agente Estrella directo bajo Ud., Ud. es ahora un Agente Rubí.

PV/SV Personal (PPV/PSV) = 40PV/120SV
 PV/SV Personal Grupal (PGPV/PGSV) = 2,560PV/7,680SV
 PV/SV Grupo Diamante (DGPV/PGSV) = 10,240PV/30,720SV

Su Ingreso de Bonos

Bono Estrella Grupal	= 30,720SV X 31%	= PEN9,523.20	
Menos: Bono Líneas Inferior	= (7,680SV X 25% X 3)		
	+ (1,920SV X 15% X 3)		
	+ (480SV X 9% X 3)		
	+ (120SV X 6% X 3)	=(PEN6,775.20)	
			PEN2,748.00
			PEN1,152.00
Bono de Desarrollo	= 7,680SV X 5% X 3	=	PEN 900.00
Incentivo de Teléfono Celular en Efectivo			
Su Ingreso de Bonos			<u>PEN4,800.00</u>

"Los ejemplos de "Como Lograr el Estatus de Estrella Diamante en 5 Meses" sirven como ilustraciones solamente y no deben ser interpretados de tal manera que dé ilusión que lograr tal estatus sea fácil. Los resultados de cada persona pueden variar".

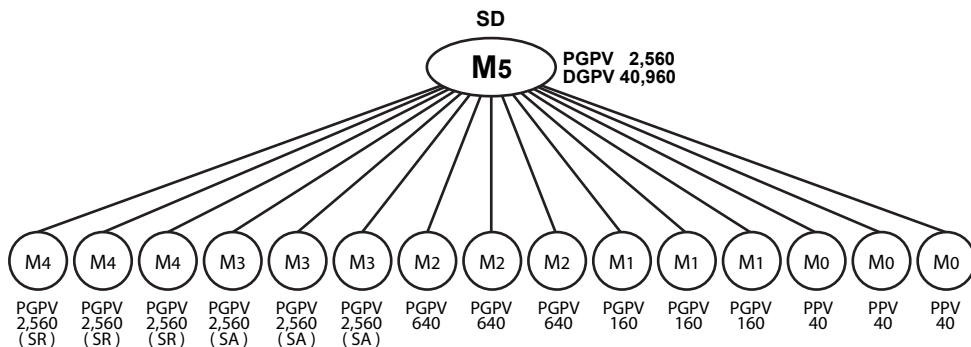

Felicitaciones! Ud. ha patrocinado 6 SA exitosamente (1ra Generación) y también ha logrado la cuota de 2,000DGPV. Ud. es ahora un Estrella Diamante.

PV/SV Personal (PPV/PSV)	=	40PV/120SV
PV/SV Personal Grupal (PGPV/PGSV)	=	2,560PV/7,680SV
PV/SV Grupo Diamante (DGPV/DGSV)	=	40,960PV/122,880SV

Su Ingreso de Bonos

(A) Bono Grupo Estrella	=	122,880SV X 37%	=	PEN45,465.60
Menos: Bono de línea inferior	=	(30,720SV X 31% X 3)		
		+ (7,680SV X 25% X 3)		
		+ (1,920SV X 15% X 3)		
		+ (480SV X 9% X 3)		
		+ (120SV X 6% X 3)	=	(PEN35,344.80) PEN10,120.80

(B) Bono de Desarrollo

1er Nivel	=	7,680SV X 6 X 5%	=	PEN2,304.00
2do Nivel	=	7,680SV X 9 X 4%	=	PEN2,764.80 PEN 5,068.80

(C) Ingreso Compartido Internacional

Suposición:

i) Fondo de IPS	=	PEN50,000
ii) PuntoTotal de IPS para todas las personas calificadas	=	6,250,000 pts
iii) SU Punto IPS del mes	=	122,880SV X 100%
	=	122,880pts

Su Ingreso Compartido Internacional

=	PEN50,000	X	$\frac{122,880 \text{ pts}}{6,250,000 \text{ pts}}$	=	PEN 983.04
---	-----------	---	---	---	-------------------

Su Ingreso de Bonos

PEN16,172.64

"Los ejemplos de "Como Lograr el Estatus de Estrella Diamante en 5 Meses" sirven como ilustraciones solamente y no deben ser interpretados de tal manera que dé ilusión que lograr tal estatus sea fácil. Los resultados de cada persona pueden variar".